

l'Acier  
par **SOCOMAL**  
solutions aluminium et acier

## Mur rideau acier

AK-S : Séries 50 / 60



**SOCOMAL**  
solutions aluminium et acier

 Bureaux : 6 rue du commerce  
67116 REICHSTETT

 +33 (0)3 88 19 76 76

 [www.socomal.fr](http://www.socomal.fr)

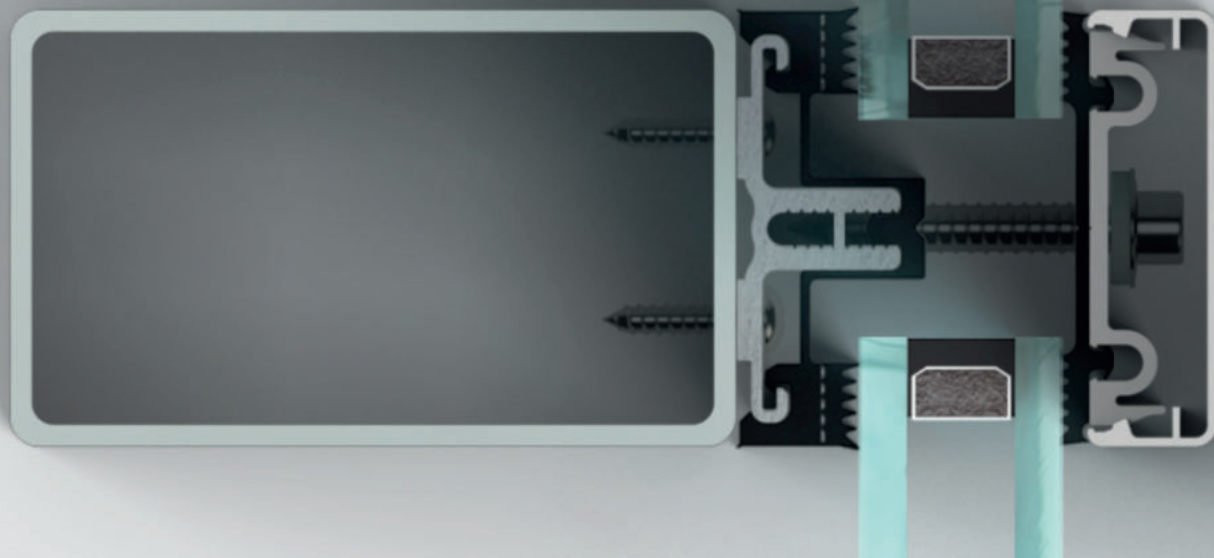

## Caractéristiques techniques

Les profilés de façades AK-S, offrent un large panel de possibilités constructives.

Les profilés en aluminium ou en acier se fixent et s'adaptent dans toutes les situations : de la verrière jusqu'au mur rideau architectural le plus complexe.

### Avantages produits :

- Canal de vissage aluminium ou acier
- Large choix de capots de finition
- Disponible en largeur 50 et 60 mm
- Drainage via les joints EPDM
- Possibilité de façades polygonales
- Intégration de châssis possible

### Performances :

- Epaisseur de remplissage de 8 à 60 mm
- Poids de remplissage jusqu'à 1400 KG
- Résistance à l'éfraction RC2
- $U_f \leq 0,76 \text{ W}/(\text{m}^2\text{K})$

Pour les configurations complexes, nos équipes sont à votre disposition afin de vous accompagner.

La structure primaire doit être calculée par un bureau d'étude spécialisé.

## Canal de vissage

Acier

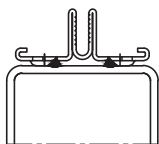

Sur profilé creux  
épaisseur mini. 3 mm

Aluminium

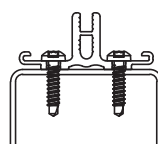

Sur profilé creux  
épaisseur mini. 2 mm

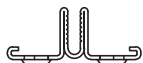

STAAK 6020



STAAK 6010

## Capots



STAUL 6009  
STAUL 6009 L



STADL 6067

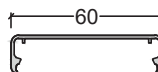

STAOL 6012

## Joints



STAGD 6024

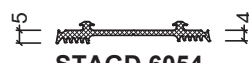

STAGD 6054

Pour Traverse

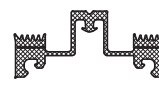

STAGD 6071

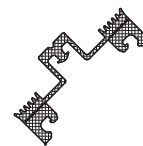

STAGD 6073



STAGD 6072

Pour Traverse

Meneau

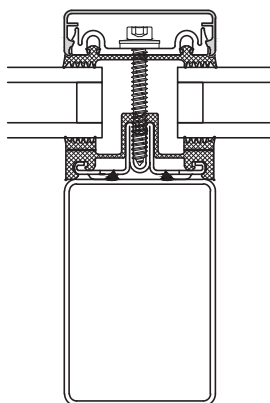

Traverse

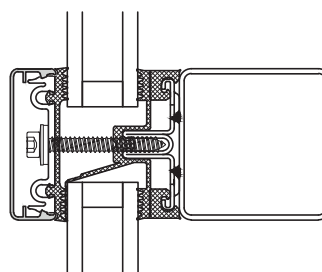

Verrière

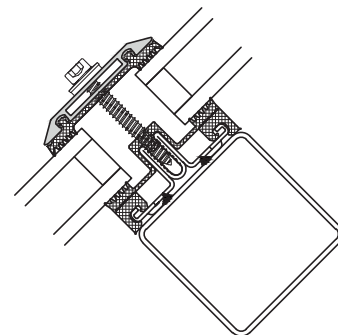

l'Acier

par

**SOCOMAL**  
solutions aluminium et acier

Bureaux : 6, rue du Commerce  
F-67116 Reichstett

+33 (0)3 88 19 76 76

[www.socomal.fr](http://www.socomal.fr)